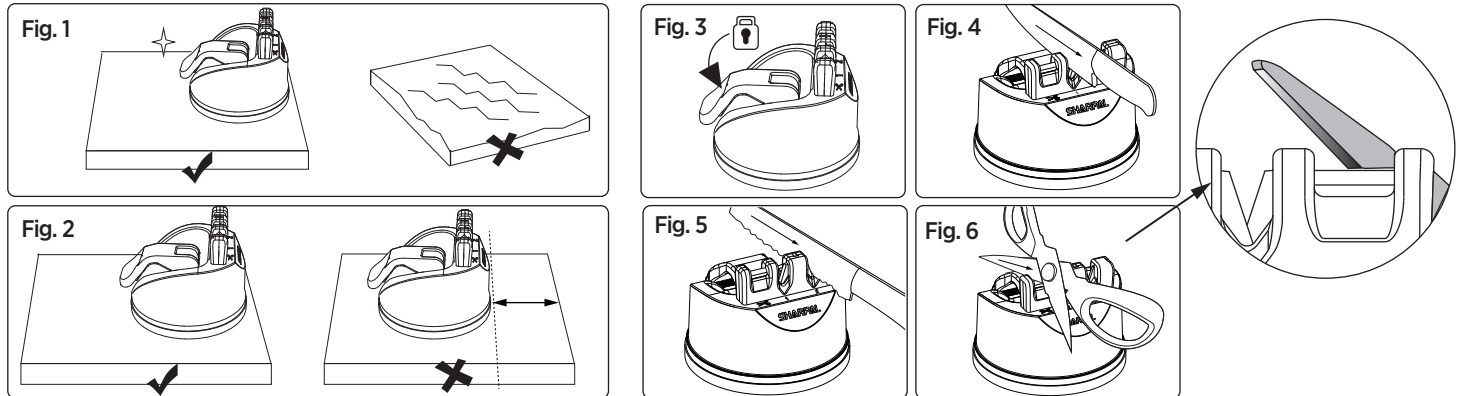
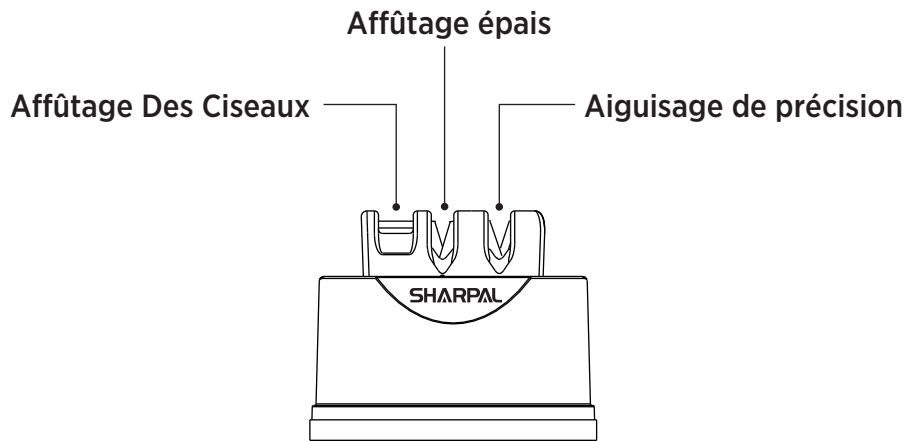

Manuel d'utilisation

**AVANT L'AFFÛTAGE :**

Placez l'affûteur sur une surface plane. (Voir Fig. 1)

Lorsque vous utilisez l'affûteur, placez-le le plus près possible du bord de la table afin d'éviter de couper l'affûteur et la table avec le couteau ou les ciseaux. (Voir Fig. 2)

Appuyez sur le levier noir qui fixe la ventouse à la surface. Lorsque vous avez terminé l'affûtage, tirez le levier vers le haut, et l'affûteur se détachera de la table. (Voir Fig. 3)

INSTRUCTIONS D'AFFÛTAGE DU COUTEAU :

Le terme « couteau » indique tous les couteaux à double tranchant. Cet affûteur n'est pas adapté aux couteaux à tranchant unique.

1. Insérez la lame entièrement et à la verticale dans la fente d'affûtage appropriée selon un angle de 90 degrés par rapport à l'affûteur. **Tirez doucement la lame du couteau en exerçant une légère pression depuis le talon jusqu'à la pointe dans la direction indiquée par les flèches.** (Voir Fig. 4)

Fente en forme de V n°1 (CARBURE épais) - Aiguisage rapide d'un nouveau bord

Fente en forme de V n°2 (CÉRAMIQUE fine) - Aiguisage pour obtenir un bord à finition lisse

Remarque : Une légère pression est suffisante lorsque vous utilisez l'affûteur de couteaux. Si vous exercez trop de pression, vous risquez de perdre le contrôle du couteau et de vous blesser. Avec précaution, augmentez progressivement la pression jusqu'à ce que vous obteniez le résultat souhaité.

La fente n°2 en CÉRAMIQUE sert à aiguiser avec précision les bords légèrement émoussés. La fente n°1 en CARBURE sert aux bords émoussés ou endommagés qui nécessitent un nouvel affûtage. Essayez d'abord d'affûter les couteaux auxquels vous tenez le plus avec la fente n°2 en CÉRAMIQUE.

Utilisez uniquement la fente n°2 en CÉRAMIQUE pour affûter votre couteau à bord dentelé. (Voir Fig. 5)

2. Répétez l'opération ci-dessus jusqu'à ce que la lame soit tranchante. Tirez toujours la lame dans la fente d'affûtage du talon à la pointe, jamais d'avant en arrière.

INSTRUCTIONS D'AFFÛTAGE DES CISEAUX :

Remarque : Étant donné que les lames de ciseaux ont un seul tranchant, n'affûtez que le côté biseauté de chaque lame.

Ouvrez vos ciseaux et posez le bord à affûter du côté biseauté d'une lame sur la lame d'affûtage en carbure, qui se trouve au-dessus de l'icône des ciseaux. Insérez la lame de ciseaux avec la charnière ouverte jusqu'au bout de la lame d'affûtage horizontale en carbure, et assurez-vous que la lame de ciseaux est en angle de manière à ce que le tranchant de la lame de ciseaux s'appuie complètement sur la lame d'affûtage horizontale en carbure.

1. **En exerçant une légère pression, tirez la lame dans le sens de la flèche** avec un mouvement vers le bas tout au long de l'affûteur en suivant l'angle prédéfini sur les ciseaux. (Voir Fig. 6) Répétez ce processus plusieurs fois jusqu'à obtenir un bord tranchant. Cela peut demander plusieurs passages et vous devrez peut-être augmenter votre pression pendant ce processus. **Ne poussez pas la lame de ciseaux sur la lame d'affûtage.**

2. Répétez les étapes ci-dessus pour la deuxième lame de ciseaux.

3. Après avoir affûté le bord des ciseaux, on observe des bavures de métal spécifiques sur les bords affûtés des lames. Les bavures peuvent être rapidement enlevées en réassemblant les ciseaux, et en les ouvrant et les fermant plusieurs fois.

ENTRETIEN :

1. Nettoyez l'extérieur avec un chiffon doux humide. 2. L'huile ou tout autre liquide de graissage est inutile.

PRÉCAUTIONS : Il est recommandé de porter des gants pour affûter une lame avec ce produit. Il n'est pas nécessaire de placer la main libre sur le dessus de l'affûteur pendant l'utilisation.

AVERTISSEMENTS : Ce produit n'est pas un jouet. Gardez-le hors de portée des enfants.

• Regardez la vidéo de démonstration sur YouTube: bit.ly/191video

Ou scannez le code QR

• Tous les produits SHARPAL sont garantis contre tout défaut de matériau et de fabrication pendant **3 ans** à compter de la date d'achat, dans des conditions normales d'usage, à l'exception des dommages causés par une mauvaise utilisation ou une modification. **CETTE GARANTIE N'EST VALABLE QUE POUR UNE UTILISATION NON INDUSTRIELLE OU NON COMMERCIALE.** Si vous voulez faire valoir la garantie, veuillez nous contacter via le site web de SHARPAL ou envoyer un e-mail directement à warranty@sharpal.com.

