

Angolazioni di affilatura più comuni:

| Tipo di coltello o utensile | Angolazione più comune |
|---|------------------------|
| Mannaia/Machete | 25 - 30 gradi |
| Coltelli da caccia/tascabili/di sopravvivenza/sportivi | 20 - 25 gradi |
| Coltelli da cuoco/da cucina/piccoli/per disossare/trincianti | 17 - 22 gradi |
| Coltelli per filettare/da sushi/spelucchini Coltellame per lo più giapponese | 12 - 17 gradi |

Nota: Consultare il produttore del coltello o informarsi presso un rivenditore specializzato per determinare l'angolazione più appropriata per il coltello.

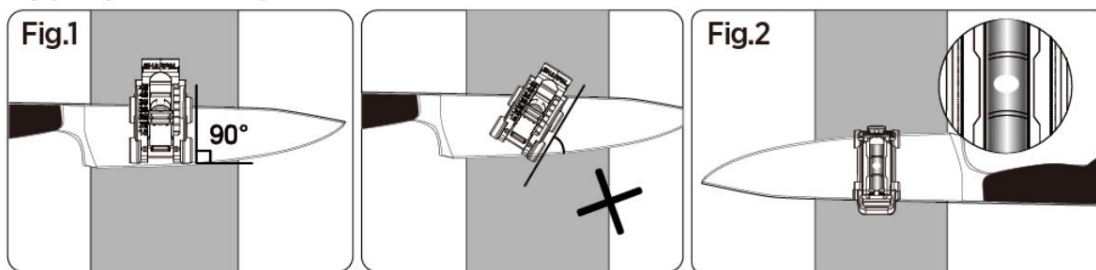
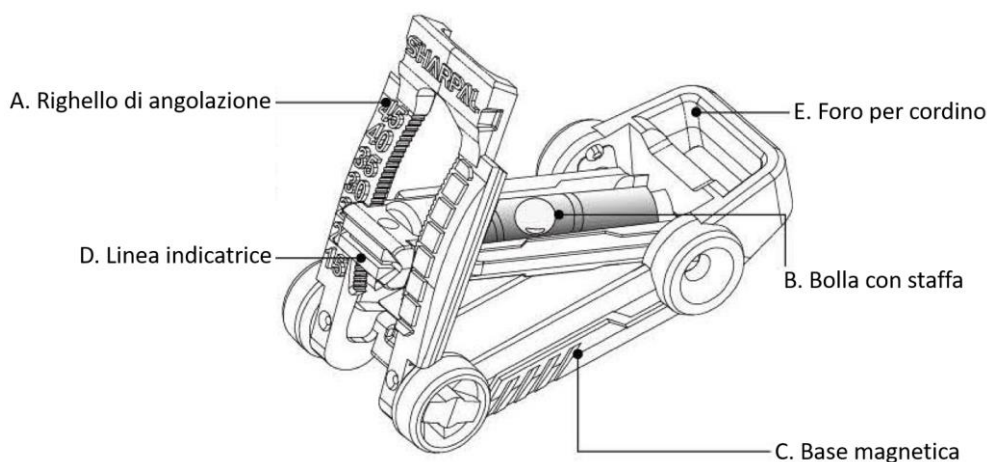

1. Aprire il righello di angolazione (A) verso l'alto. Far scorrere la staffa con la bolla (B) in modo che la Linea indicatrice (D) punti all'angolo desiderato sul righello di angolazione
2. Fissare la base magnetica (C) al centro della lama del coltello e **in posizione perpendicolare al tagliente della lama.** (Vedere la Fig.1)
3. Posizionare il coltello sull'affilatrice/pietra di affilatura. Osservare la posizione della bolla mentre si regola l'angolazione tra la lama del coltello e l'affilatrice/pietra di affilatura. Quando la bolla si trova tra le due linee nere presenti sulla fiala, si ha l'angolazione di affilatura desiderata. (Vedere la Fig.2)
4. Mantenere la bolla tra le due linee nere e iniziare ad affilare il coltello. Se necessario, l'utente può fermarsi in qualsiasi punto per controllare la posizione della bolla e regolare l'angolazione di affilatura, in modo che questa rimanga corretta e costante. Il mantenimento di un'angolazione di affilatura costante è essenziale per ottenere un bordo tagliente più affilato.

*Guarda il video dimostrativo su YouTube:

bit.ly/194HVideo

Oppure scansiona il codice QR



*SHARPAL garantisce che tutti i suoi prodotti siano privi di difetti di materiali e di fabbricazione per 3 anni dalla data di acquisto in condizioni di normale usura, ad eccezione dei danni causati da uso improprio o alterazione. QUESTA GARANZIA SI APPLICA SOLO ALL'USO NON INDUSTRIALE O NON COMMERCIALE. Per fare una richiesta di garanzia, contattaci attraverso il sito Web di SHARPAL o invia un'e-mail direttamente a warranty@sharpal.com.