

MONTAGGIO & SOSTITUZIONE DELLE BACCHETTE DI AFFILATURA

Girare il pomello del blocco di arresto in senso antiorario per allentarlo. Posizionare le bacchette di affilatura richieste nelle scanalature circolari esterne. Posizionare le bacchette rimanenti nei fori interni. Ruotare il pomello del blocco di arresto in senso orario per fissare tutte le bacchette di affilatura in posizione (Vedi Fig.1).

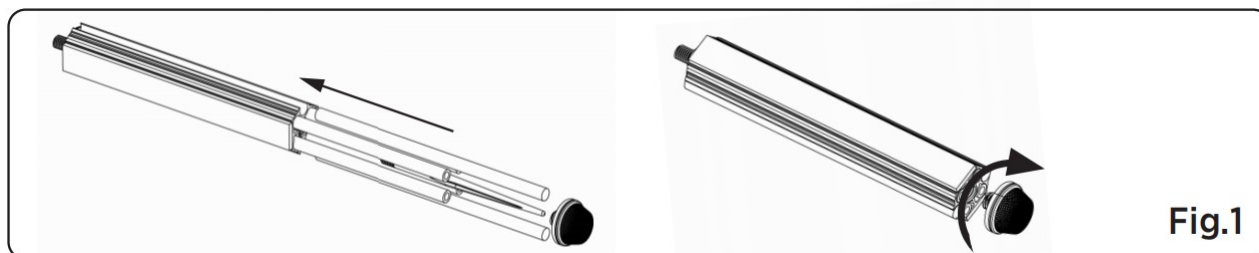

SMONTAGGIO & STOCCAGGIO DEL SUPPORTO PORTA ABRASIVI

1. Ruotare il supporto porta abrasivi in senso antiorario per rimuoverlo dal foro di montaggio.
2. Premere sulla fibbia del cappuccio all'estremità di manico per aprirlo. Inserire il supporto porta abrasivi nel manico, assicurandosi che il pomello del blocco di arresto sia rivolto verso il cappuccio all'estremità di manico (Vedi Fig. 2).
3. Fissare il supporto porta abrasivi in posizione, quindi premere il cappuccio all'estremità di manico per chiuderlo.

Suggerimento: La sporgenza semicircolare sul cappuccio all'estremità di manico si allinea con l'incavo semicircolare sul manico (Vedi Fig. 3).

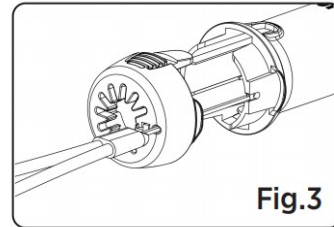
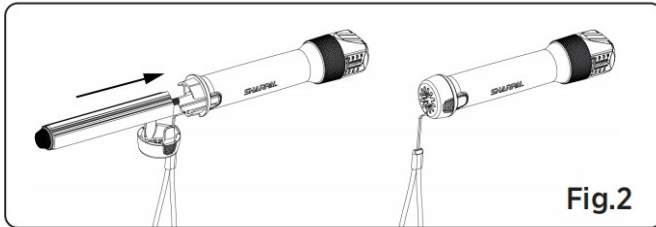

MONTAGGIO DELLA BACCHETTA DI DIAMANTE CONICA

La bacchetta di diamante conica si posiziona esattamente al centro dei fori interni del supporto porta abrasivi. Allentare il pomello del blocco di arresto in senso antiorario per estrarre la bacchetta di diamante conica dall'interno del supporto. Avvitare la bacchetta di diamante conica in senso orario nella parte inferiore del foro di montaggio in modo sicuro (Vedi Fig.4).

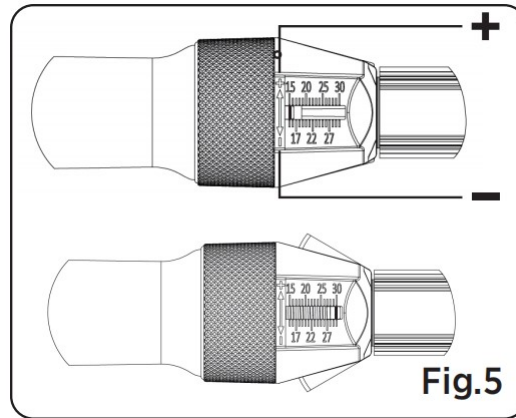
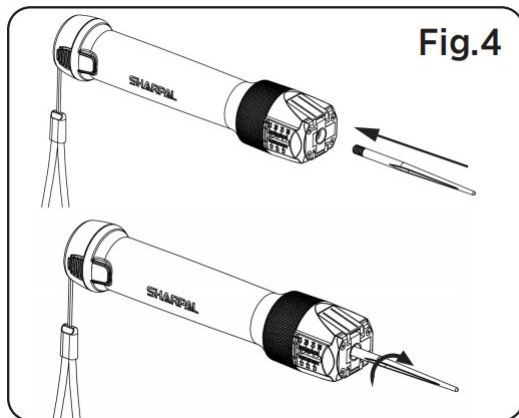

REGOLAZIONE DELLA GUIDA ANGOLARE

Ruotare il collare di regolazione dell'angolo nella direzione indicata dalla freccia:

- Ruotarlo nella direzione '+' per aumentare l'angolo della guida.
- Ruotarlo nella direzione '-' per diminuire l'angolo della guida.

Regolare il collare di regolazione dell'angolo finché la linea rossa dell'indicatore non punta all'angolo desiderato.

Il regolatore dell'angolo può essere regolato in un intervallo da 15° a 30° (Vedi Fig. 5).

ANGOLI DI AFFILATURA COMUNI:

Tipo di Coltello o Strumento	Angolo Comune
Mannaia/Machete	25 - 30 Gradi
Coltelli da Caccia/Tascabili/Sopravvivenza/Sport	20 - 25 Gradi
Coltelli da Chef/Cucina/Piccoli/Disosso/Intaglio	17 - 22 Gradi
Coltelli per Filettare/Sbucciare/Sushi Maggior Parte dei Coltelli Giapponesi	15 - 17 Gradi

Nota: Consultare il produttore del proprio coltello o rivolgersi a un negozio di coltelli competente per determinare quale angolo è esattamente appropriato per il tuo coltello.

MONTAGGIO DEL SUPPORTO PORTA ABRASIVI

1. Premere sulla fibbia del cappuccio all'estremità di manico per aprirlo e rimuovere il supporto porta abrasivi dal manico. (Vedi Fig. 6).
2. Avvitare la filettatura del supporto porta abrasivi in senso orario nella parte inferiore del foro di montaggio (Vedi Fig. 6).

Nota: Assicurarsi che la bacchetta di affilatura sia posizionata tra le due linee di riferimento sulla guida angolare (Vedi Fig. 7).

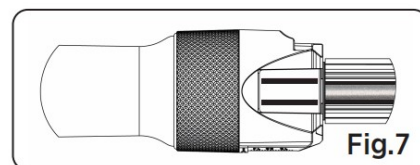
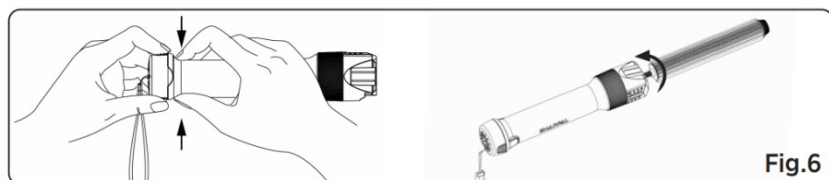

ISTRUZIONI PER L'AFFILATURA DEI COLTELLI

1. Selezionare le bacchette di affilatura appropriate e l'angolo di affilatura in base alla condizione della lama.

Grana Grossa 325 (45 micron) - Affilatura rapida della lama smussata o danneggiata o reimpostazione del filo della lama del coltello o dello strumento.

Grana Extra Fine 1000 (15 micron) - Perfezionamento del filo

Bacchetta in Ceramica - rifinitura del filo tagliente

2. Posizionare il tallone della lama del coltello contro la guida angolare. **SPINGERE** la lama **LONTANO** da sé come se si stesse cercando di tagliare una fetta sottile dalla parte superiore della bacchetta di affilatura. Spingere la lama del coltello attraverso la bacchetta di affilatura mentre si spinge per affilare il filo tagliente fino alla punta della lama (Vedi Fig. 8).
3. Posizionare il tallone della lama opposta del coltello contro la guida angolare opposta. Ripetere la SPINTA come nel Passaggio 2 (Vedi Fig.9).
4. Continuare ad affilare entrambi i lati della lama fino a quando non si sente veramente affilata. Se si è iniziato con le bacchette di diamante da 325 (45 micron) di Grana Grossa, passare alle bacchette di diamante da 1000 (15 micron) e ripetere il processo di affilatura, poi passare alle bacchette in ceramica e ripetere il processo sopra per rifinire il filo tagliente. Se la lama del coltello o gli strumenti richiedono solo un ritocco o un filo del coltello rifinito, utilizzare solo le bacchette di diamante da 1000 (15 micron) o le bacchette in ceramica.

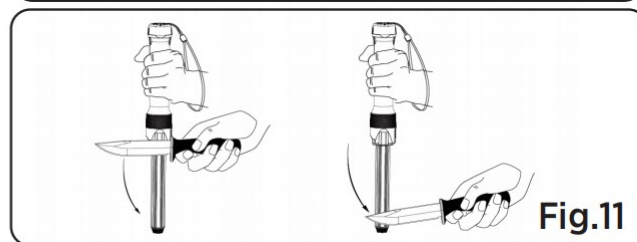
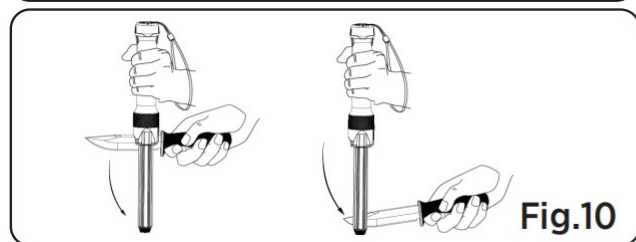
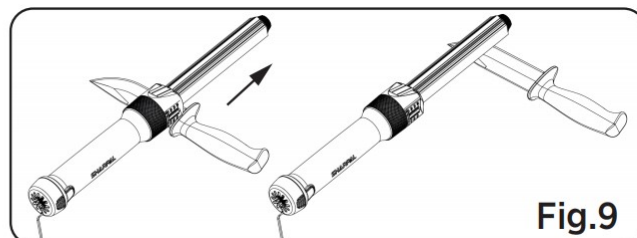
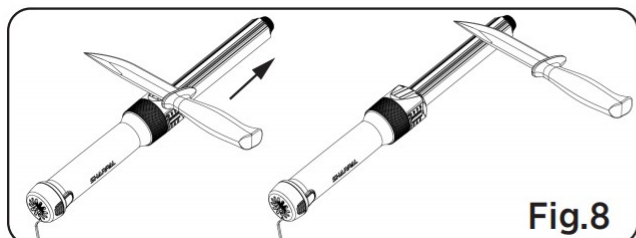

La lama del coltello può essere affilata anche posizionando l'affilatoio in verticale con la punta rivolta verso il basso su una superficie adatta (Vedi Fig. 10 & Fig.11).

Nota: Affilare sempre l'intera lunghezza della lama del coltello e dare ad entrambi i lati della lama lo stesso numero di passate per mantenere un taglio uniforme.

ISTRUZIONI PER L'USO DELLA CORAMELLA IN PELLE

Note: Entrambe le coramelle in pelle sono preassemblate e non rimovibili.

1. Tenere il manico con la coramella in pelle rivolta verso l'alto. Posizionare la lama sulla superficie della coramella, assicurandosi che il filo tagliente sia rivolto verso il manico. Applicare una leggera pressione e **SPINGERE** la lama **LONTANO** da sé lungo la lunghezza della coramella - partendo dal tallone e finendo alla punta (Vedi Fig. 12).
2. Quando la lama raggiunge la parte superiore della coramella, girarla per affilare l'altro lato. Il filo tagliente dovrebbe essere rivolto verso la parte superiore della coramella. **TIRARE** la lama **VERSO** il manico per affilare l'intero filo

tagliente (Vedi Fig. 13).

3. Alternare l'affilatura su entrambi i lati della lama fino a raggiungere il filo tagliente desiderato.

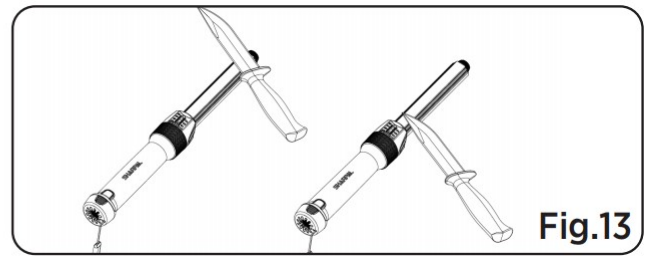
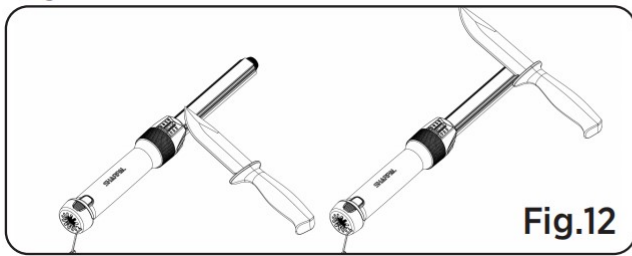

La pelle liscia e la pelle scamosciata servono scopi distinti nel processo di affilatura. I rasoi dritti e le lame più piccole vengono tipicamente affilati sul lato liscio della coramella. La pelle liscia lucida il metallo, eliminando eventuali sbavature microscopiche, e lascia un bordo nitido e affilatissimo. È ideale per rifinire e mantenere l'affilatura di questi strumenti di taglio delicati. I coltelli e le lame più grandi vengono invece comunemente affilati sul lato in pelle scamosciata. La pelle scamosciata modifica sottilmente il bisello della lama e crea un effetto di micro-bisello, aumentando la durata del filo tagliente. Un eccellente filo può essere rapidamente e comodamente ottenuto per soddisfare le esigenze di vari compiti di taglio.

Per ottenere un filo affilatissimo e lucidato a specchio, il composto lucidante verde può essere spalmato su tutta la superficie della coramella in pelle (il composto lucidante verde non è incluso nel prodotto).

Nota: Non spingere il filo tagliente nella coramella, in quanto ciò taglierà la superficie della pelle, causando la smussatura del filo tagliente e danneggiando la coramella.

ISTRUZIONI PER L'AFFILATURA DI DENTELLATURE E GANCI DA SVENTRAMENTO: (Vedi Fig. 14)

1. Assemblare e stringere la bacchetta di diamante conica nel manico. Tenere l'affilatore e il coltello come mostrato.
2. Allineare la bacchetta con il filo tagliente della dentellatura o del gancio da sventramento, adeguando l'angolo di affilatura.
3. Spingere la bacchetta attraverso la dentellatura o il gancio da sventramento applicando una pressione moderata e facendo rotolare la bacchetta mentre si spinge. Ripetere fino a raggiungere l'affilatura desiderata.
4. Ripetere i Passaggi 2 e 3 per tutte le dentellature o l'intero gancio da sventramento. **Nota:** Alcuni ganci da sventramento hanno doppio bisello e richiedono l'affilatura su entrambi i lati.

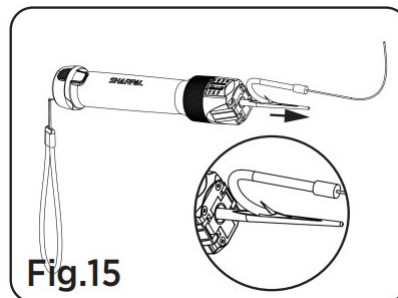
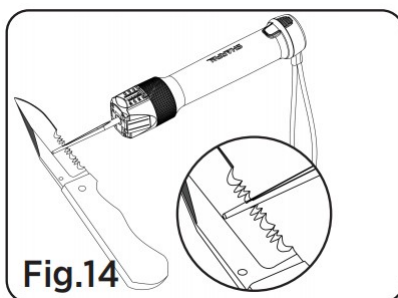

ISTRUZIONI PER L'AFFILATURA DI AMI:

Assemblare e stringere la bacchetta di diamante conica nel manico. Inserire l'amo nella scanalatura della bacchetta di diamante conica e far scorrere il filo lungo la scanalatura per affilarlo (Vedi Fig. 15).

ISTRUZIONI PER LA CHIAVE UNIVERSALE PER PUNTE DI FRECCIA

Inserire la punta di freccia nella fessura della chiave sul cappuccio all'estremità di manico. Assicurarsi che sia posizionata saldamente all'interno della fessura. Allineare l'asta della freccia con le filettature della punta di freccia e stringerla fermamente (Vedi Fig. 16).

Per rimuovere la punta di freccia dall'asta della freccia, seguire lo stesso processo al contrario.

Nota: Prima di stringere o rimuovere la punta di freccia, assicurarsi che il supporto porta abrasivi sia rimosso dal manico.

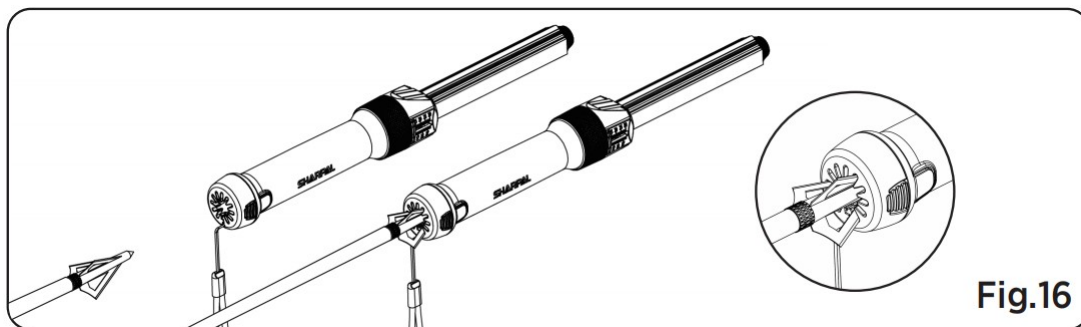

MANUTENZIONE

1. Pulire le bacchette di diamante e la bacchetta conica con un panno asciutto dopo ogni utilizzo. Per una pulizia più profonda, utilizzare un panno umido per rimuovere eventuali residui.
2. Il materiale ceramico è estremamente resistente all'usura ma può rompersi facilmente. Non lasciar cadere la bacchetta in ceramica o colpirla contro una superficie dura. Per pulire le bacchette in ceramica, strofinarle in acqua calda con una spazzola delicata e un detergente da cucina.
3. Mantenere la coramella in pelle pulita e leggermente oliata quando essa diventa asciutta.

ATTENZIONE: L'affilatura è un'attività intrinsecamente pericolosa. Mantenere la massima attenzione e non tentare mai di affilare se non si è in pieno possesso delle proprie capacità mentali e fisiche.

AVVERTENZE: Questo prodotto contiene piccole parti e non è un giocattolo. Tenere fuori dalla portata dei bambini.

*Guarda il video dimostrativo su YouTube:

bit.ly/210Nvideo

Oppure scansiona il codice QR



*SHARPAL garantisce che tutti i suoi prodotti siano privi di difetti di materiali e di fabbricazione per **3 anni** dalla data di acquisto in condizioni di normale usura, ad eccezione dei danni causati da uso improprio o alterazione. QUESTA GARANZIA SI APPLICA SOLO ALL'USO NON INDUSTRIALE O NON COMMERCIALE. Per fare una richiesta di garanzia, contattaci attraverso il sito Web di SHARPAL o invia un'e-mail direttamente a warranty@sharpal.com.