

MONTAJE Y SUSTITUCIÓN DE LAS CHAIRAS

Gire la perilla de bloqueo en sentido contrario a las agujas del reloj para aflojarla. Coloque las chairas necesarias en las ranuras circulares exteriores. Coloque las chairas restantes en los orificios interiores. Gire la perilla de bloqueo en el sentido de las agujas del reloj para colocar firmemente todas las chairas en su lugar (véase la imagen 1).

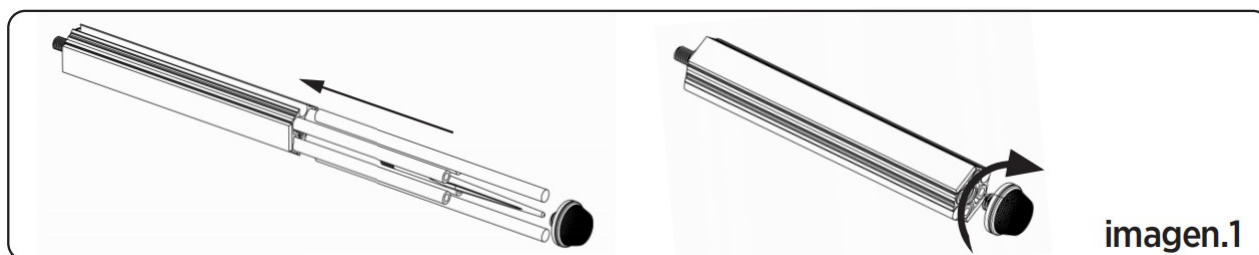

DESMONTAJE Y ALMACENAMIENTO DEL SOPORTE PARA ABRASIVOS

1. Gire el soporte para abrasivos en sentido contrario a las agujas del reloj para extraerlo del orificio de fijación.
2. Presione hacia abajo la hebilla de la tapa del mango para abrirla. Inserte el soporte para abrasivos en el mango, asegurándose de que la perilla de bloqueo esté orientada hacia la tapa del mango (véase la imagen 2).
3. Fije el soporte para abrasivos en su sitio y, a continuación, presione la tapa del mango para cerrarlo.

Consejo: El saliente semicircular de la tapa del mango se alinea con el rebaje semicircular correspondiente del mango (véase la imagen 3).

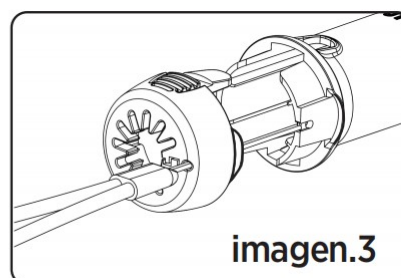
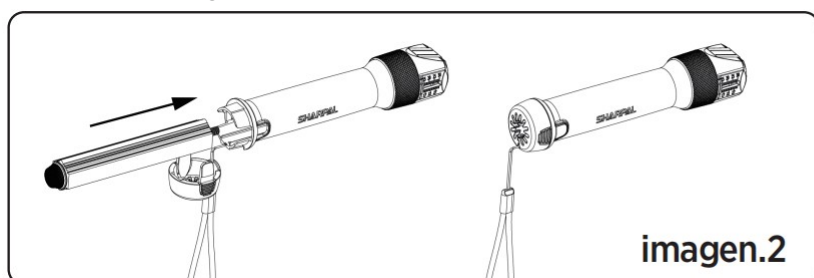

MONTAJE DE LA CHAIRA DE DIAMANTE CÓNICA

La chaira de diamante cónica se coloca en el centro exacto de los orificios interiores del soporte para abrasivos. Afloje la perilla de bloqueo en sentido contrario a las agujas del reloj para extraer la chaira de diamante cónica del interior del soporte. Atornille firmemente la chaira de diamante cónica en el sentido de las agujas del reloj en la parte inferior del orificio de fijación (véase la imagen 4).

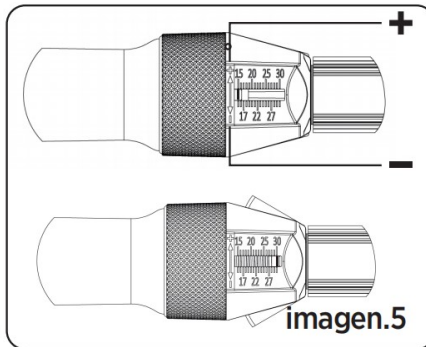
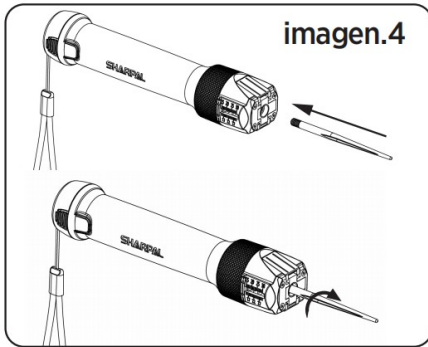

AJUSTE DE LA GUÍA DE ÁNGULO

Gire el anillo de ajuste del ángulo en la dirección indicada por la flecha:

- Gírelo en la dirección "+" para aumentar el ángulo de la guía.
- Gírelo en la dirección "-" para disminuir el ángulo de la guía.

Ajuste el anillo de ajuste del ángulo hasta que la línea roja indicadora señale el ángulo deseado.

El medidor de ángulos puede ajustarse entre 15° y 30° (véase la imagen 5).

Ángulos de afilado más comunes:

Tipo de cuchillo o herramienta	Ángulo común
Cuchillo de carnicero/Machete	25-30 grados
Cuchillos de caza/navajas/cuchillos de supervivencia/cuchillos deportivos	20-25 grados
Cuchillos de cocinero/cuchillos de cocina/cuchillos más pequeños/cuchillos para deshuesar/cuchillos para trinchar	17-22 grados
Cuchillos para filetear/cuchillos para pelar/cuchillos para sushi La mayoría de cubiertos japoneses	15-17 grados

Nota: Consulte con el fabricante de su cuchillo o pregunte en una tienda de cuchillos especializada para determinar cuál es el ángulo adecuado para su cuchillo.

MONTAJE DEL SOPORTE PARA ABRASIVOS

1. Presione hacia abajo la hebilla de la tapa del mango para abrirla y sacar el soporte para abrasivos del mango. (Véase la imagen 6).
2. Atornille la rosca del soporte para abrasivos en el sentido de las agujas del reloj en la parte inferior del orificio de fijación (véase la imagen 6).

Nota: Asegúrese de que la chaira se encuentra entre las dos líneas de referencia de la guía de ángulo (véase la imagen 7).

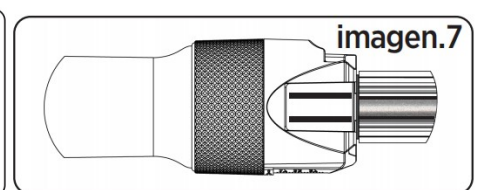
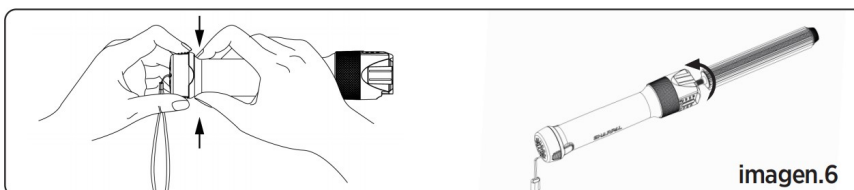

INSTRUCCIONES PARA EL AFILADO DE CUCHILLOS

1. Seleccione las chairas y el ángulo de afilado adecuados según el estado de la hoja.

Grano grueso 325 (45 micras): afilado rápido de hojas desgastadas o dañadas o restablecimiento del filo de la hoja de su cuchillo o herramienta

Grano extrafino 1000 (15 micras): afilado del filo

Chaira de cerámica: refinar el filo

2. Coloque la parte posterior de la hoja del cuchillo contra la guía de ángulo. **EMPUJE** la hoja hacia **FUERA** como si estuviera intentando cortar una fina rebanada de la parte superior de la chaira. Empuje la hoja del cuchillo presionando contra la chaira para afilar el filo hasta la punta de la hoja (véase la imagen 8).
3. Coloque la parte posterior de la hoja del cuchillo opuesta contra la guía de ángulo opuesto. Repita la operación de **EMPUJE** como en el paso 2 (véase la imagen 9).
4. Continúe afilando ambos lados de la hoja hasta que esté realmente afilada. Si comenzó con chairas de diamante de grano grueso 325 (45 micras), cambie a chairas de diamante de grano 1000 (15 micras) y repita el proceso de afilado, luego cambie a chairas de cerámica y repita el proceso anterior para refinar el filo. Si el filo de la hoja del cuchillo o de las herramientas solo necesita un retoque, utilice solamente las chairas de diamante o las chairas de cerámica de grano 1000 (15 micras).

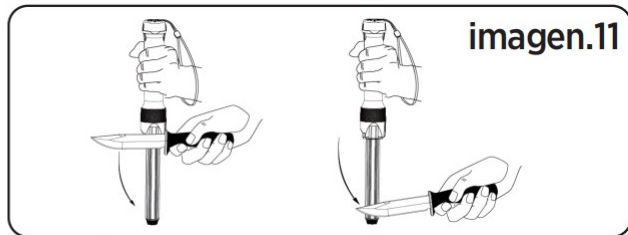
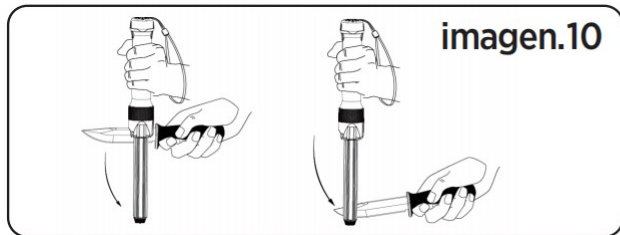
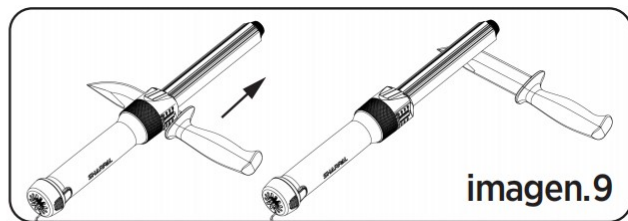
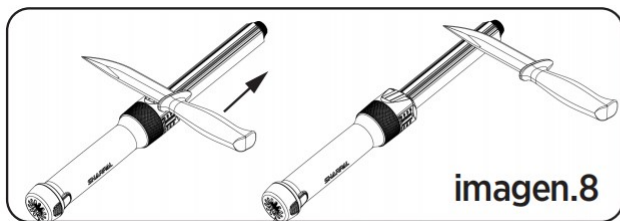

La hoja del cuchillo también se puede afilar colocando el afilador verticalmente con la punta hacia abajo sobre una superficie adecuada (véase la imagen 10 & imagen 11).

Nota: Siempre afile la hoja del cuchillo completa y dé el mismo número de pasadas a cada lado de la hoja para mantener la uniformidad del filo.

INSTRUCCIONES PARA TRABAJAR EL CUERO

Nota: Ambos asentadores de cuero vienen premontados y no son desmontables.

1. Sujete el mango con el asentador de cuero hacia arriba. Coloque la hoja sobre la superficie del asentador, asegurándose de que el filo está orientado hacia el mango. Aplique una ligera presión y **EMPUJE** la hoja hacia **FUERA** a lo largo de la longitud del asentador, empezando por la parte posterior y terminando en la punta (véase la imagen 12).
2. Cuando la hoja llegue a la parte superior del asentador de cuero, dele la vuelta para asentar el otro lado. El filo debe estar orientado hacia la parte superior del asentador. **DESlice** la hoja **HACIA** el mango para asentar todo el filo (véase la imagen 13).
3. Alterne ambos lados de la hoja hasta conseguir el filo deseado.

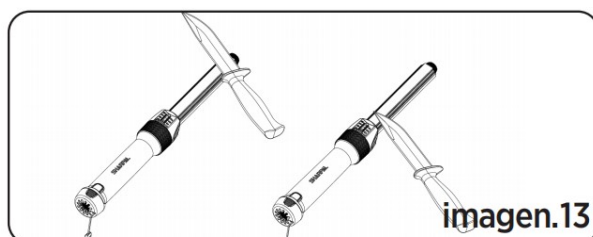
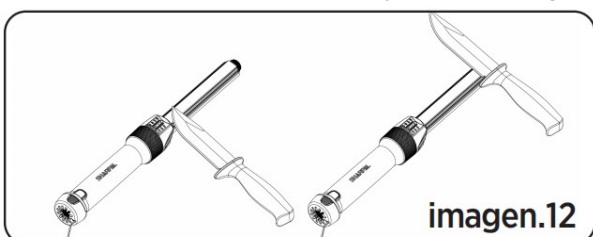

El cuero liso y el cuero de ante cumplen funciones distintas en el proceso de afilado. Las maquinillas de afeitar rectas y las

hojas más pequeñas se suelen asentar con el lado liso del cuero. El cuero liso pule el metal, lo que elimina cualquier rebaba microscópica y le deja un filo nítido y afilado como una cuchilla. Es ideal para bruñir y mantener afiladas estas delicadas herramientas de corte. En cambio, los cuchillos y las hojas más grandes se suelen asentar con el lado de ante del cuero. El cuero de ante modifica sutilmente el bisel de la hoja y crea un efecto de microbiselado, lo que aumenta la durabilidad del filo. Se puede conseguir un filo excelente de forma rápida y cómoda para satisfacer las exigencias de diversas tareas de corte.

Para conseguir un filo afilado y pulido como un espejo, el compuesto de pulido verde puede cubrir toda la superficie del asentador de cuero (el compuesto de pulido verde no está incluido en el producto).

Nota: No empuje el filo hacia el interior del asentador, ya que cortará la superficie del cuero, lo que provocará el desafilado del filo y daños en el asentador de cuero.

INSTRUCCIONES PARA EL AFILADO DE LOS FILOS DENTADOS Y LOS CUCHILLOS PARA DESOLLAR: (Véase la imagen 14)

1. Monte y apriete la chaira de diamante cónica en el mango. Sujete el afilador y el cuchillo como se muestra.
2. Alinee la chaira con el filo dentado o el cuchillo para desollar, haciendo coincidir el ángulo de afilado.
3. Empuje la chaira a través del filo dentado o del cuchillo para desollar aplicando una presión moderada y girando la chaira a medida que la empuja. Repita el proceso hasta que consiga el afilado que desee.
4. Repita los pasos 2 y 3 para todos los dientes de la sierra o la totalidad del cuchillo para desollar. **Nota:** Algunos cuchillos para desollar tienen doble bisel, por lo que requieren que se realice el afilado en ambos lados.

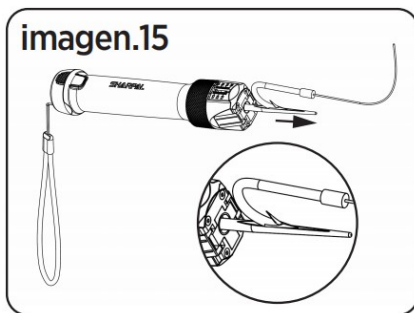
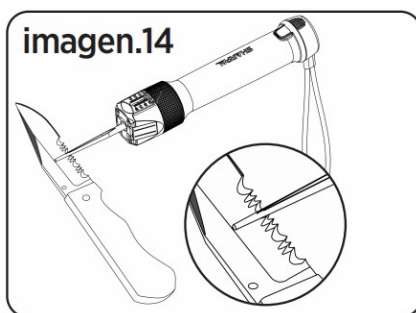

INSTRUCCIONES PARA EL AFILADO DE ANZUELOS:

Monte y apriete la chaira de diamante cónica en el mango. Inserte el anzuelo en la ranura de la chaira de diamante y deslice el filo a lo largo de la ranura para afilarlo (véase la imagen 15).

INSTRUCCIONES DE USO PARA LA LLAVE DE PUNTAS DE CAZA UNIVERSAL

Inserte la punta de caza en la ranura de la llave en la tapa del mango. Asegúrese de que está bien colocado dentro de la ranura. Alinee el eje de la flecha con las roscas de la punta de caza y apriételo firmemente (véase la imagen 16).

Para retirar la punta de caza de la flecha, siga el mismo proceso a la inversa.

Nota: Antes de apretar o quitar la punta de caza, asegúrese de que el soporte para abrasivos se ha retirado del mango.

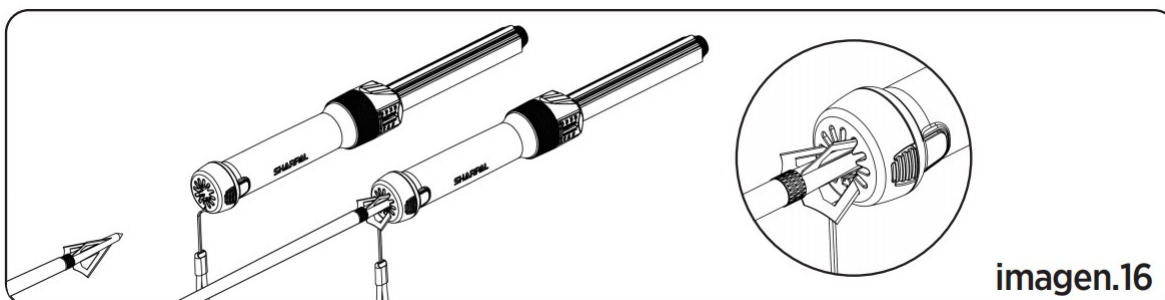

MANTENIMIENTO

1. Limpie las chairas de diamante y la chaira cónica con un paño seco después de cada uso. Para una limpieza más profunda, utilice un paño húmedo para eliminar los restos.
2. El material cerámico es increíblemente resistente al desgaste, pero se puede romper fácilmente. No deje caer la chaira de cerámica ni permita que reciba impactos contra una superficie dura. Para limpiar las chairas de cerámica, utilice agua tibia, un cepillo suave y un producto de limpieza en polvo para la cocina.
3. Mantenga el asentador de cuero limpio y ligeramente engrasado cuando se seque.

PRECAUCIÓN: El afilado es una actividad inherentemente peligrosa. Esté alerta y nunca intente afilar si no está en plena capacidad física y mental.

ADVERTENCIAS: Este producto contiene piezas pequeñas y no es un juguete. Mantener fuera del alcance de los niños.

*Vea este vídeo de demostración en YouTube:

bit.ly/210Nvideo

O escanee el código QR



*Todos los productos SHARPAL tienen **3 años** de garantía a partir de la fecha de compra para defectos en el material y la fabricación con un uso normal; no cubre los daños causados por un uso inadecuado o su alteración. ESTA GARANTÍA SE APLICA SOLO A UN USO NO INDUSTRIAL Y NO COMERCIAL. Si quiere presentar una reclamación por un artículo en garantía, póngase en contacto con nosotros a través del sitio web de SHARPAL o envíe un correo electrónico directamente a warranty@sharpal.com.